



LIBERTY

MEMBER OF



**Zábradelní svodidlo
Vehicle parapet**

ZSNH4/H2

May 2021

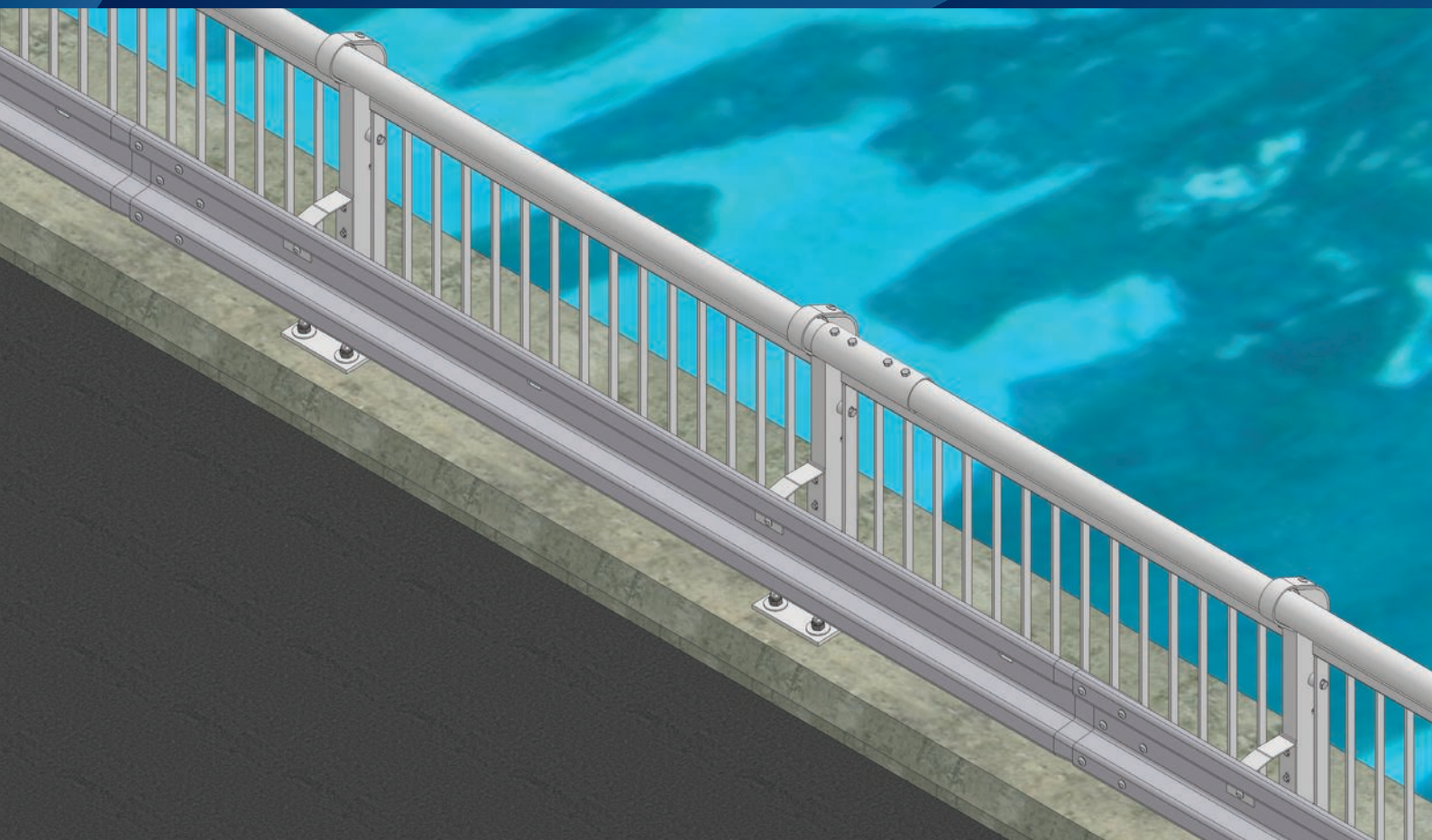

Úroveň zadržetí
Containment level

H2

Index prudkosti nárazu
Acceleration severity index

B

Pracovní šířka
Working width

W4

Hmotnost systému bez výplně
System weight without infill

48,53 kg/m

<https://libertysteelgroup.com/cz/>
<https://libertysteelgroup.com>

Zábradelní svodidlo Vehicle parapet

ZSNH4/H2

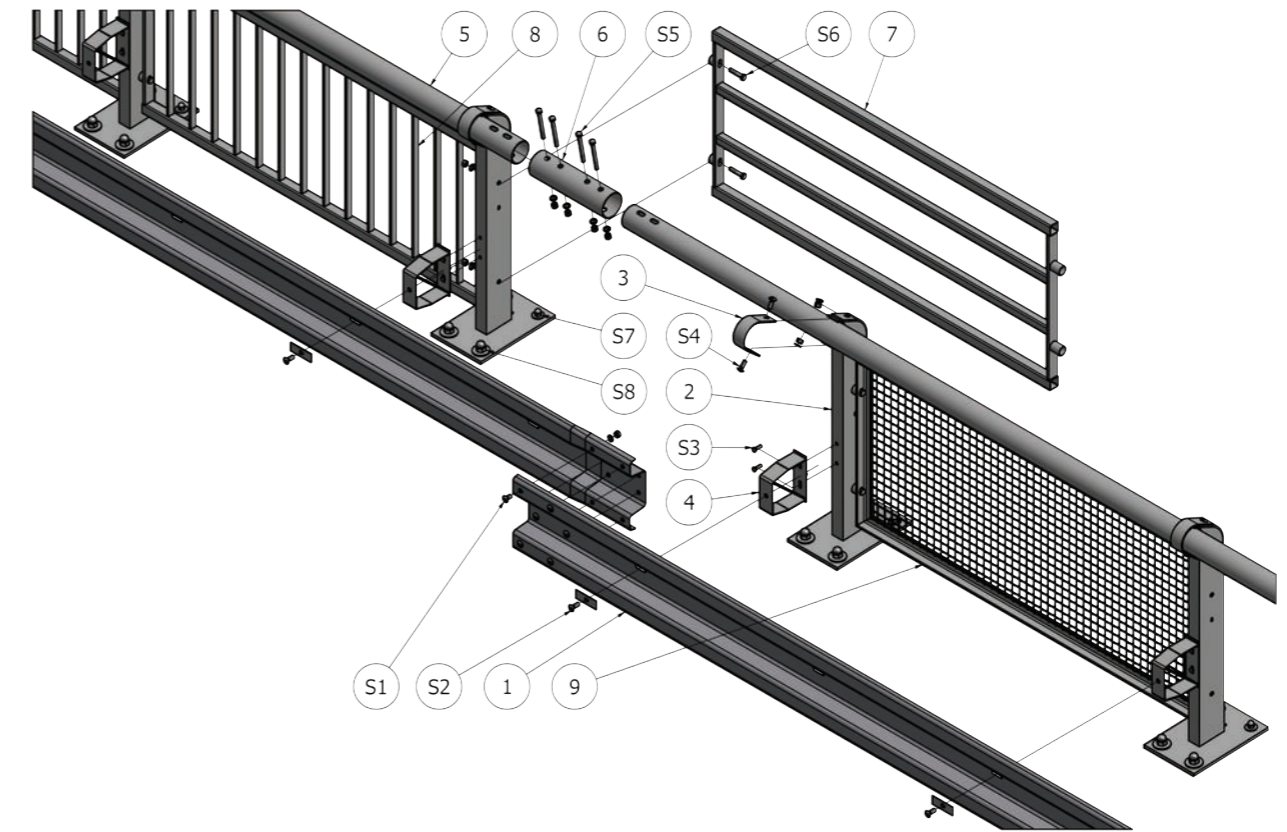
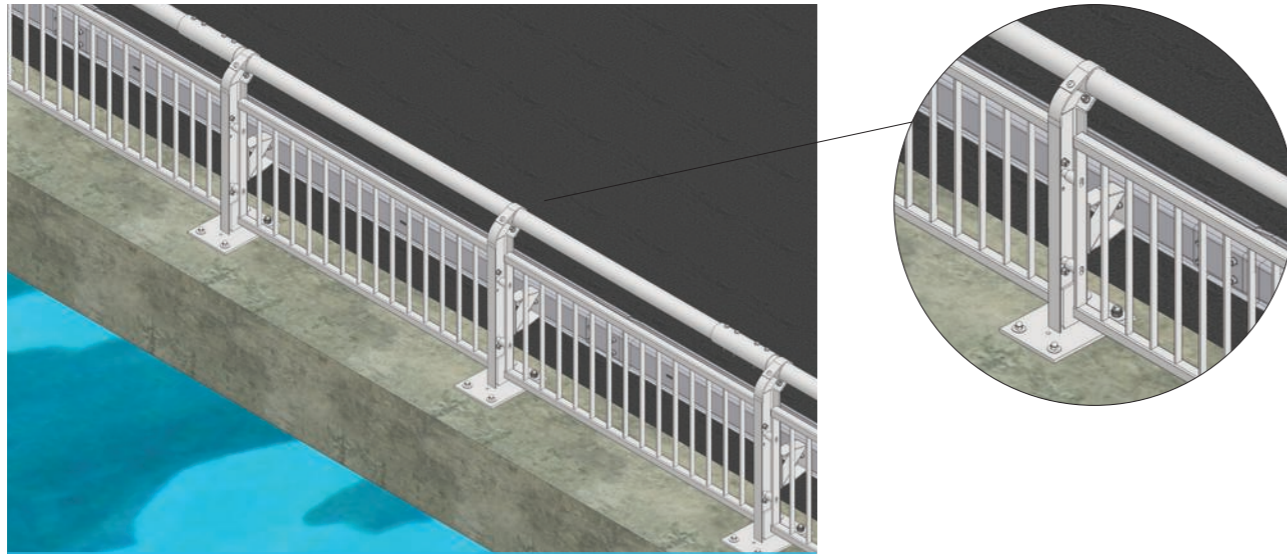

Název dílu	Pozice Position	Materiál Material	Číslo dílu Component No.	Ks/4m Pcs/4m	Designation
Svodnice NH4	1	S235JR	50.0.00	1	Barrier strip NH4
Sloupek U140 zábradelní pravý	2	S235JR	51.4.00	2	Post U140 for vehicle parapet, right-side
Třmen pravý	3	S235JR	51.9.00	2	U-strap, right-side
Distanční díl NH4 I	4	S235JR	52.0.02	2	Spacer NH4-I
Madlo 3980	5	S235JRH	53.0.01	1	Handrail 3980
Manžeta madla	6	S235JRH	53.3.00	1	Handrail sleeve
Zábradelní výplň z vodorovných tyčí	7	S235JR+JRH	54.0.00	2	Vehicle parapet infill with horizontal bars
Zábradelní výplň ze svislých tyčí	8	S235JR+JRH	54.1.00	2	Vehicle parapet infill with vertical bars
Zábradelní výplň ze svařované sítě	9	S235JR+JRH	54.2.00	2	Vehicle parapet infill with welded grid

Název dílu	Pozice Position	Číslo dílu Component No.	Ks/4m Pcs/4m	Designation
Šroub s polokruhovou hlavou a nosem M16x30-4.6-tZn	S1	59.0.80	8	Cup nib bolt M16x30-4.6-tZn
Matice M 16-6-tZn		59.2.40	8	Nut M16-6-tZn ISO 4032
Podložka 17,5-tZn (ø 17,5/30/3)		59.4.40	8	Washer 17.5-tZn (ø 17,5/30/3)
Šroub s polokruhovou hlavou a nosem M16x40-4.6-tZn	S2	59.0.81	2	Cup nib bolt M16x40-4.6-tZn
Matice M 16-6-tZn		59.2.40	2	Nut M16-6-tZn ISO 4032
Podložka 17,5-tZn (ø 17,5/30/3)		59.4.40	2	Washer 17.5-tZn (ø 17,5/30/3)
Krycí podložka M16		59.4.80	2	Backplate M16
Šroub se šestihrannou hlavou M12x35-4.6-tZn	S3	59.0.20	6	Hexagonal bolt M12x35-4.6-tZn
Matice M 12-6-tZn		59.2.20	6	Nut M12-6-tZn ISO 4032
U-podložka 14-tZn (klínová)		59.4.71	6	U washer 14-tZn (taper washer)
Šroub s polokruhovou hlavou a nosem M16x40-4.6-tZn	S4	59.0.81	4	Cup nib bolt M16x40-4.6-tZn
Matice M 16-6-tZn		59.2.40	4	Nut M16-6-tZn ISO 4032
Podložka 17,5-tZn (ø 17,5/30/3)		59.4.40	4	Washer 17.5-tZn (ø 17,5/30/3)
Šroub se šestihrannou hlavou M16x140-8.8-tZn	S5	59.0.42	4	Hexagonal bolt M16x140-8.8-tZn
Matice M 16-6-tZn		59.2.40	4	Nut M16-6-tZn ISO 4032
Podložka 17,5-tZn (ø 17,5/30/3)		59.4.40	4	Washer 17.5-tZn (ø 17,5/30/3)
Šroub se šestihrannou hlavou M16x70-4.6-tZn	S6	59.0.40	2	Hexagonal bolt M16x70-4.6-tZn
Matice M 16-6-tZn		59.2.40	2	Nut M16-6-tZn ISO 4032
Podložka 17,5-tZn (ø 17,5/30/3)		59.4.40	2	Washer 17.5-tZn (ø 17,5/30/3)
Kotva M16	S7		4	Anchor M16 or Anchor rod M16
Kotva M24	S8		4	Anchor M24 or Anchor rod M24

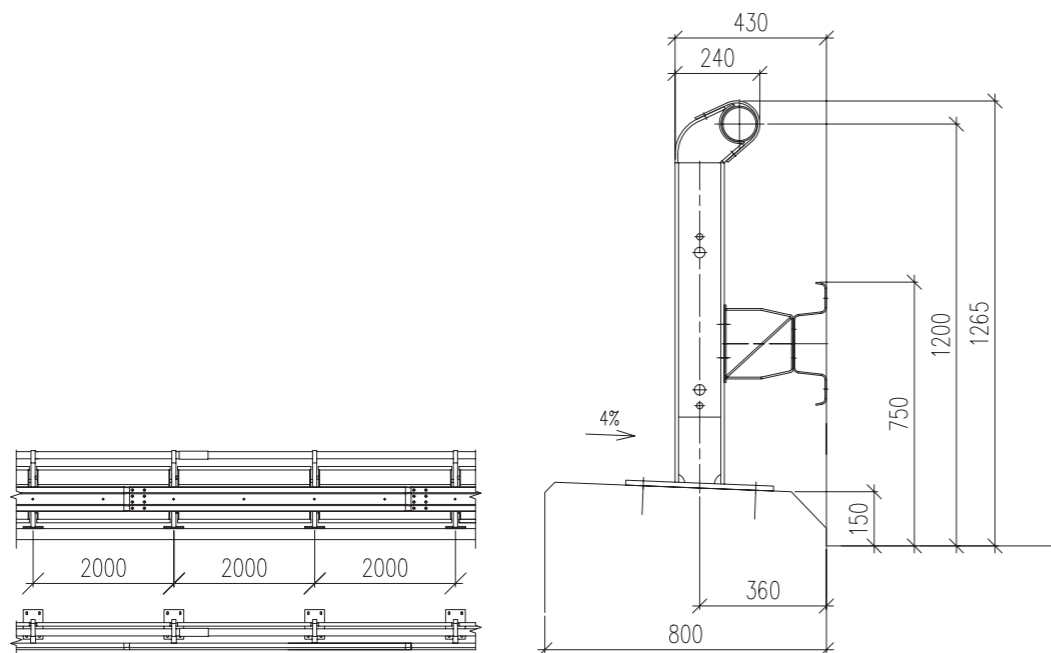

Zábradelní svodidlo Vehicle parapet

ZSNH4/H2

Zadržný systém byl testován a certifikován podle řady norem EN 1317.

Všechny díly jsou žárově zinkovány podle EN ISO 1461:2009

Restraint system was tested and certified in accordance with the standards EN 1317.

All parts are hot dip galvanized in accordance with the EN ISO 1461:2009



1020

Liberty Ostrava a.s.
Vratimovská 689
707 02 Ostrava-Kunčice, Czech Republic
Tel: +(420) 595 681 111

19

Číslo: 1020-CPR-090-036274

EN 1317-5:2007+A2:2012/AC:2012

Výrobek: Sliční záchytný systém

Varianta: Ocelové sliční svodidlo jednostranné
ZSNH4/H2

Trvanlivost: Úroveň zadržení: Prudkost nárazu: Pracovní šířka: Dynamický průhyb: Vychýlení vozidla:	Uvedeno v Prohlášení o vlastnostech č. LO/14/2019/CZ
--	--

Nebezpečné vlastnosti:

Úroveň zadržení
Containment level

H2

Test EN 1317



TB 11 900 kg; 100 km/h



TB 51 13 000 kg; 70 km/h

Index prudkosti nárazu
Acceleration severity index

B

ASI = 1,217

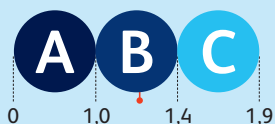

Pracovní šířka
Working width

W4

W=1,12 m, D=0,46 m

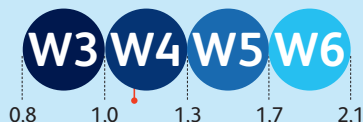

Hmotnost systému bez
výplně
System weight without
infill

48,53 kg/m

Se zábradelní výplní z
vodorovných tyčí
With Vehicle parapet
infill with horizontal bars

67,42 kg/m

Se zábradelní výplní ze
svislých tyčí/
With Vehicle parapet
infill with vertical bars

72,71 kg/m

Se zábradelní výplní ze
svařované sítě
With Vehicle parapet
infill with welded grid

64,55 kg/m

Odolnost svodidla proti odklizení sněhu
Resistance to snow removal

4

Liberty Ostrava a.s.,
Vratimovská 689/117
719 00 Ostrava-Kunčice
Czech Republic

T +420 595 684 700
+420 595 685 627
+420 595 684 590

E tomas.hamalcik@libertysteelgroup.com

W libertysteelgroup.com/cz/
libertysteelgroup.com